



1 Important Information

- Lock comes preset with a default Programming Code.
- Lock comes preset with two default User Codes

Default Programming Code
Código de programación predeterminado
Code du défaut programmation

Default User Codes
Códigos de usuario predeterminado
Codes du défaut utilisateur

Place Label Here
Poner la etiqueta aquí
Placer l'autocollant ici

SCHLAGE

Need Help?

(877) 288-7707
(U.S.A./Canada)

nexiahome.com

Tools Needed

- Phillips screwdriver
- Tape Measure
- Pencil

Optional

- Flathead Screwdriver
- Wood Block
- Hammer

Do not use a power drill for installation

Contents

SPEAKS Z-WAVE®

- Baseplate Screws (2)
- Top Cover Screw
- Cover
- Bottom Cover Screw
- Interior Baseplate
- Keypad
- Key
- Strike
- Reinforcement Screws (2)
- Latch/Strike Screws (4)
- Strike
- Reinforcement Plate
- Alternate Faceplate
- AA Batteries (3) not included
- 9 Volt Battery not included

2 Install deadbolt and strike.

2a. Check dimensions.
If door dimensions do not match, go to www.nexiahome.com for drilling instructions.

2 5/8" (60 mm) OR 2 3/4" (70 mm)
5 1/2" (140 mm)
2 1/8" (53 mm) Hole

2b. Check backset.
This lock will fit either a 2 3/8" backset or a 2 3/4" backset. The bolt is preset to fit a 2 3/8" backset. If your backset is not 2 3/8", you need to adjust your bolt by rotating it counterclockwise.

2 3/8" (60 mm) OR 2 3/4" (70 mm)

2c. If necessary, change bolt faceplate
Check edge of door to determine the type of faceplate required.

No change necessary. OR

2d. Install bolt.
The word "TOP" should be facing upward.

Actual Size (2)

3 Align tailpiece of exterior keypad and interior baseplate.

3a. Check the cam on the interior baseplate.
Locate the cam on the baseplate. This cam has a small arrow on it that should point to the arrow that is printed on the casing above the cam, like picture "a" below. If the cam is oriented sideways, like the picture "b", rotate the cam until the arrows match.

Correct OR Incorrect

3b. Install exterior keypad.
Bar should slide smoothly through hole in latch. If not, check door dimensions. Feed the cable over the top of the bolt assembly then slide the tailpiece through the correct hole as shown below.

Exterior Tailpiece

IMPORTANT
Cable must slide over latch.

3c. Install the interior baseplate.
Feed the cable through the hole as shown below. DO NOT connect the cable at this time. Then slide the baseplate onto the tailpiece and press against the door. The baseplate should stay in place.

Interior

4 Secure interior baseplate and install batteries.

4a. Secure interior baseplate.
Use the two screws shown to secure the baseplate to the door.

Actual Size (2)

4b. Connect cable.
Snap the connectors together. Tuck them into the open space in the baseplate. Make sure no wires will be pinched when the cover is installed.

4c. Install batteries.

1. Unscrew battery holder.
2. Slide out battery holder and install batteries.
3. Attach 9 volt battery to battery connector.
4. Place 9 volt battery in compartment.

5 Install interior cover.

5a. Install cover.
Place the cover against the door and secure using the two screws. You may need to rotate the thumbturn to the proper position, shown below. Tuck wires into open space on baseplate. Be careful not to pinch any wires between cover and baseplate.

Actual Size
Thumbturn
Actual Size

6 Install the strike.

6a. Prepare the frame for the strike.
Mark the 4 hole locations. Drill them as shown. If the strike cut-out has not been prepared in the frame, see the specifications on the right.

Strike cut-out specifications (not to scale)

1" (25 mm)
1 1/2" (38 mm)
2 3/4" (70 mm)
1/8" (3 mm)
1 1/8" (29 mm)

6b. Install the strike.

1" (25 mm)

Actual Size (2)

7 Test lock. ⚠ TEST WITH DOOR OPEN! ⚠

7a. Test locking function.

1. Press **SCHLAGE**
2. Rotate thumbturn towards door edge until bolt extends.

Did bolt extend?

Yes. Lock is installed correctly.

No. Lock is not installed correctly. Remove lock and reinstall. Pay close attention to cam position in step 3a.

Correct OR Incorrect

7b. Test unlocking function.

1. Find User Code A on the yellow sticker.
2. Enter User Code A (four digits) into the keypad.
3. Rotate thumbturn away from door edge until bolt retracts.

Did bolt retract?

Yes. Lock is installed correctly.

No. Lock is not installed correctly. Remove lock and reinstall. Pay close attention to cam position in step 3a.

Correct OR Incorrect

7c. Set up your online account.

1. Browse to www.mynexia.com.
2. Look for "Ready to setup a Nexia™ Home Intelligence system? Get started here!" and click the link.

FCC STATEMENT
This device complies with part 15 of the FCC rules. Operation is subject to the following two conditions: (1) This device may not cause harmful interference, and (2) this device must accept any interference received, including interference that may cause undesired operation.

Changes or modifications to this equipment not expressly approved by Schlage could void the user's authority to operate the equipment.

FCC ID: P2GBE369 IC: 7654A-BE369

Ingersoll Rand
Residential Solutions

© 2013 Ingersoll Rand
Printed in U.S.A.
P516-085 01/13 c

1 Información importante. Information importante.

- La cerradura ya viene confi gurada con un código de programación predeterminado.
 - La cerradura ya viene confi gurada con dos códigos de programación predeterminados.
- Vea los códigos predeterminados para programación y de usuario en el opuesto panel de la etiqueta amarilla.
- La serrure est vendue pré réglée et renferme un code de programmation par défaut.
 - La serrure est vendue pré réglée et renferme deux codes d'utilisateur par défaut.
- Voir l'étiquette jaune sur le opposé panneau de Programmation et Codes Utilisateurs.

SCHLAGE

¿Necesita ayuda?
Vous avez besoin d'aide?

(877) 288-7707
(U.S.A./Canada)

nexiahome.com

- Herramientas necesarias**
Outils nécessaires
- Destornillador Phillips
 - Tournevis cruciforme
 - Cinta métrica
 - Ruban à mesurer
 - Lápiz
 - Crayon
- Herramientas opcionales**
Outils facultatifs
- Destornillador de cabeza plana
 - Tournevis à tête plate
 - Bloque de Madera
 - Bloc en bois
 - Martillo
 - Marteau
- ¡NO use un taladro eléctrico para la instalación!**
N'utilisez PAS une perceuse électrique pour l'installation!

Contenido Contenu

- Tornillos de la placa base (2)
Vis de la plaque de base (2)
- Cubierta
Couvercle
- Tornillos de la cubierta
Vis du couvercle
- Placa base
Plaque de base
- Tornillos del cerrojo/percutor (4)
Vis du verrou/gâche (4)
- Placa frontal alterna
Plateau à trous alternatif
- Baterías AA (3) no incluye
Piles AA (3) pas inclus
- Batería de 9 V no incluye
Pile de 9 V pas inclus
- Teclado
Clavier
- Llave
Clé
- Picaporte
Verrou
- Tornillos de refuerzo (2)
Vis de renforcement (2)
- Cerrojo
Gâche
- Placa de refuerzo
Plaque de renforcement

2 Instale el perno y la clavija. Installez le pêne dormant et la gâche.

2a. Verificar las dimensiones de la puerta. Vérifier les dimensions de la porte.

Si su puerta no corresponde con las dimensiones que se muestran, vaya a nexiahome.com para obtener instrucciones sobre cómo preparar su puerta.

Si votre porte ne correspond pas aux dimensions affichées, aller sur le site nexiahome.com pour connaître les instructions concernant la manière de préparer votre porte.

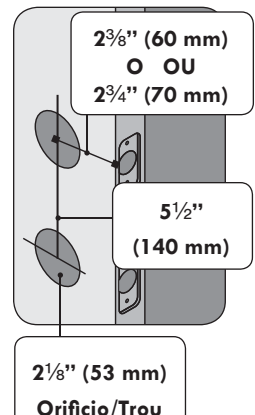

2b. Verificar el Backset. Vérifier la distance d'entrée.

Esta cerradura se ajusta en un backset de 2 3/8" o de 2 3/4". El perno está preconfigurado para ajustarse a un backset de 2 3/8". Si su backset no es de 2 3/8", necesita ajustar su perno al girarlo hacia la izquierda.

Cette serrure conviendra à une distance d'entrée de 2 3/8" po ou de 2 3/4" po. Le verrou est pré réglé pour convenir à une distance d'entrée de 2 3/8" po. Si votre distance d'entrée n'est pas de 2 3/8" po, vous devez régler votre verrou en le pivotant vers la gauche.

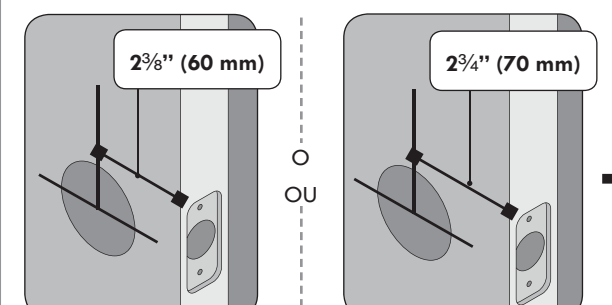

2c. Si es necesario, cambie la placa frontal. Changez la tèteière au besoin.

Elija la placa frontal que mejor corresponda a la preparación existente de su puerta.

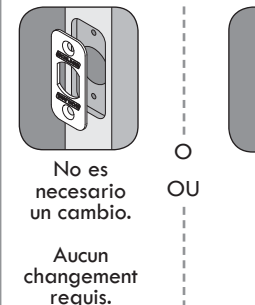

Choisir la plaque avant qui convient le mieux à votre préparation de porte existante.

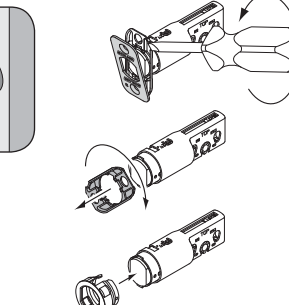

2d. Instalar el perno. Installer le verrou.

La palabra "TOP" debe mirar hacia arriba como se muestra a continuación.

Le mot « TOP » doit se trouver vers le haut comme l'indique l'image suivante.

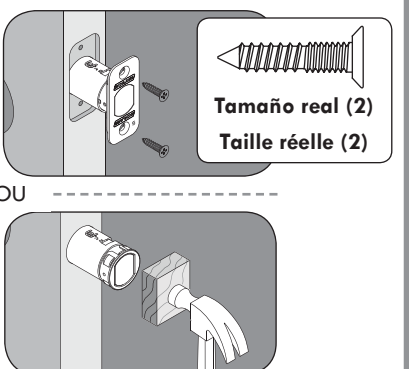
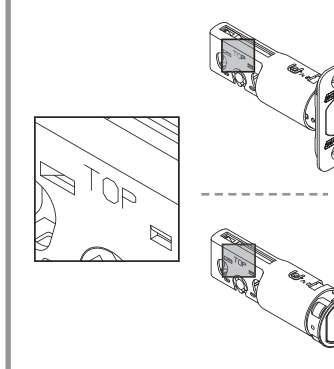

3 Alinee la pieza del extremo en la unidad interior y exterior. Alignez la queue de pêne sur les assemblages intérieur et extérieur.

3a. Verificar la leva en la placa base. Vérifier la came sur la plaque de base.

Coloque la leva en la placa base. Esta leva tiene una pequeña flecha que deberá apuntar hacia la flecha que está impresa en la cubierta sobre la leva, como se muestra en la imagen "a" más abajo. Si la leva está orientada de manera lateral como la imagen "b", rote la leva hasta que las flechas correspondan.

Trouver la came sur la plaque de base. Une petite flèche se trouve sur cette came qui doit pointer vers la flèche qui est imprimée sur le revêtement au-dessus de la came, comme l'indique l'image « a » ci-dessous. Si la came est dirigée sur le côté, comme l'indique l'image « b », tourner la came jusqu'à ce que les flèches correspondent.

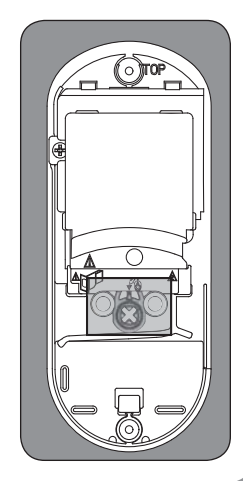
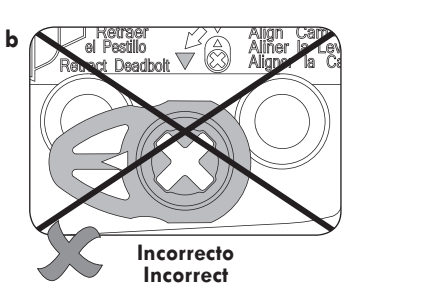
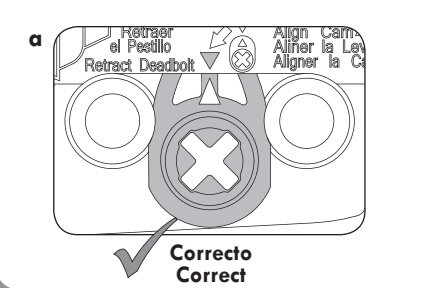

3b. Instalar el teclado. Installer le clavier.

La barra debe deslizarse suavemente por el orificio en el pasador. De lo contrario, verifique las dimensiones de la puerta. Alimente el cable sobre la parte superior del ensamblaje de pernos como se muestra. Después deslice la parte posterior a través del orificio correcto como se muestra.

La barre devrait glisser aisément dans l'orifice situé dans le loquet. Si ce n'est pas le cas, vérifiez les dimensions de la porte. Enfilez le câble au-dessus sur l'assemblage du verrou comme l'indique l'image suivante. Glissez ensuite la queue de pêne dans le bon trou comme l'indique l'image ci-dessous.

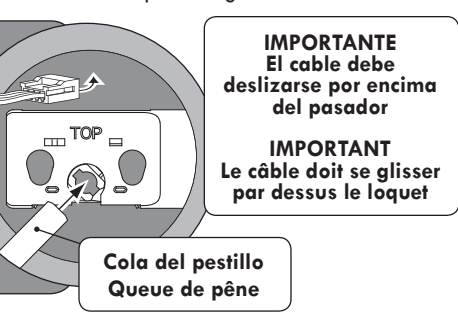
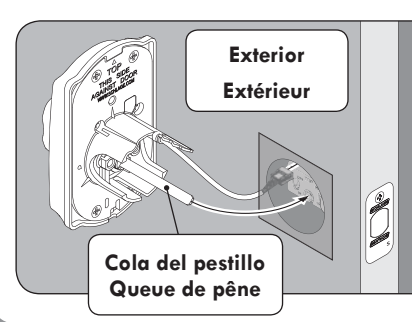

3c. Instalar la placa base. Installer la plaque de base.

Alimente el cable a través del orificio como se muestra a continuación. NO conecte el cable en este momento. Después deslice la placa base en la pieza del extremo y presiónela contra la puerta. La placa base deberá mantenerse en su lugar.

Enfilez le câble dans le trou comme l'indique l'image ci-dessous. NE PAS connecter le câble à ce moment. Glissez ensuite la plaque de base dans la queue de pêne, puis appuyez contre la porte. La plaque de base doit rester en place.

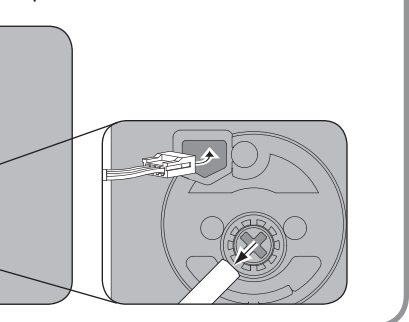
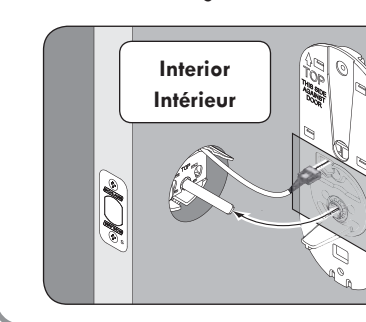

4 Asegurar la placa base a la puerta e Instalar las baterías. Sécuriser la plaque de base sur la porte et installer les piles.

4a. Asegurar la placa base a la puerta. Sécuriser la plaque de base sur la porte.

Utilice los dos tornillos que se muestran para asegurar la placa base a la puerta.

Utiliser les deux vis affichées pour sécuriser la plaque de base sur la porte.

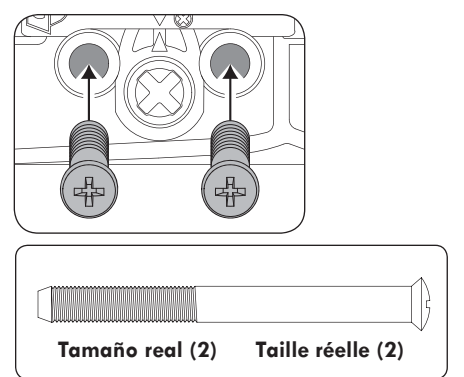
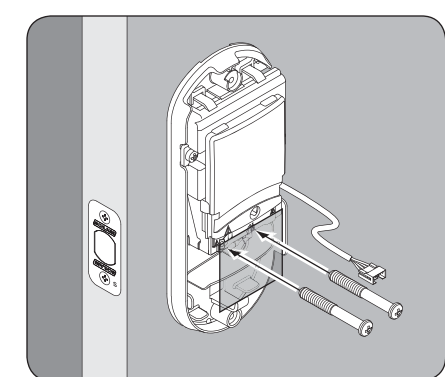

4b. Conectar el cable. Connecter le câble.

Junte a presión los conectores. Acomódelos en el espacio abierto de la placa base. Asegúrese de que no queden cables pellizcados cuando se instale la cubierta.

Connecter les connecteurs. Les glisser dans l'espace ouvert de la plaque de base. S'assurer de ne pincer aucun fil lorsque le couvercle est installé.

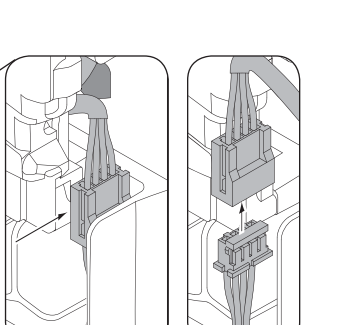
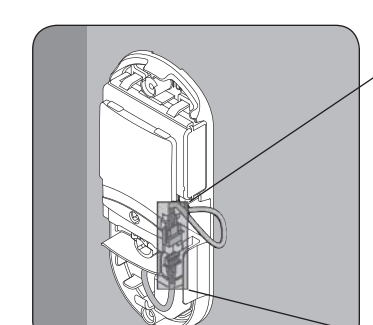

4c. Instalar las baterías. Installer les piles.

1. Desatornille el soporte de la batería.
2. Deslice el soporte de la batería hacia afuera e instale las baterías.
3. Conecte una batería de 9 voltios al conector de la batería.
4. Coloque una batería de 9 voltios en el compartimento.

1. Dévissez le porte-piles.
2. Glissez le porte-piles et installez les piles.
3. Fixez la pile 9 volts au connecteur de la batterie.
4. Placez la pile 9 volts dans le compartiment.

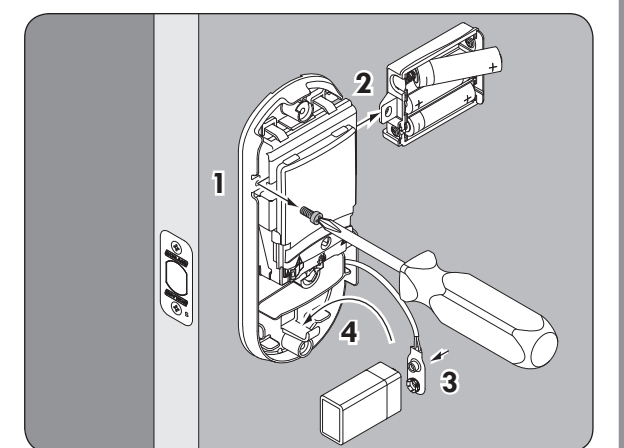

5 Instalar la cubierta. Installer le couvercle.

5a. Instalar la cubierta. Installer le couvercle.

Coloque la cubierta contra la puerta y asegúrela utilizando los dos tornillos. Puede necesitar girar la mariposa a la posición adecuada como se muestra a continuación. Observe que el tornillo superior es más largo y está pintado de negro.

Placer le couvercle contre la porte et sécuriser à l'aide des deux vis. Vous devez peut-être pivoter la barrette tournante jusqu'à la bonne position, comme l'indique l'image suivante. Remarquer que la vis supérieure est plus longue et de couleur noire.

Acomode los cables en el espacio abierto en la placa base. Cuidado de no pellizcar ningún cable entre la cubierta y la placa base.

Glisser les fils dans l'espace ouvert de la plaque de base. S'assurer de ne pincer aucun fil entre le couvercle et la plaque de base.

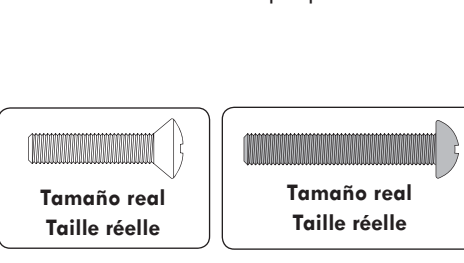
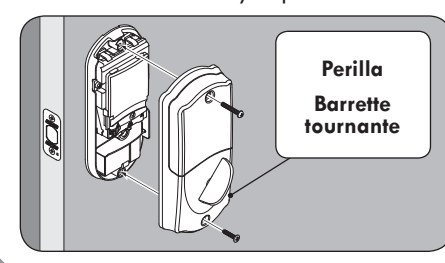

6 Instalar el percutor. Installer la gâche.

6a. Preparar el marco para percutor. Préparer le cadre pour la gâche.

Coloque el percutor de refuerzo dentro del orificio y marque la ubicación de los 4 orificios. Perforelos como se muestra. Si el corte para el percutor no ha sido preparado en el marco, consulte el cuadro "Especificaciones para cortar el percutor".

Placer la gâche de renforcement dans le trou de la gâche et marquer les emplacements des 4 trous. Percer comme indiqué. Si le logement de la gâche n'a pas été préparé dans le cadre, voir l'encadré « Spécifications du logement de la gâche ».

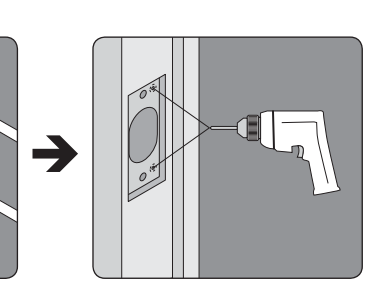
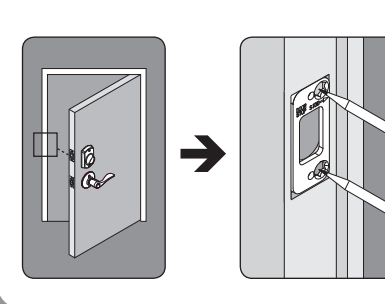

6b. Instalar el percutor. Installer la gâche.

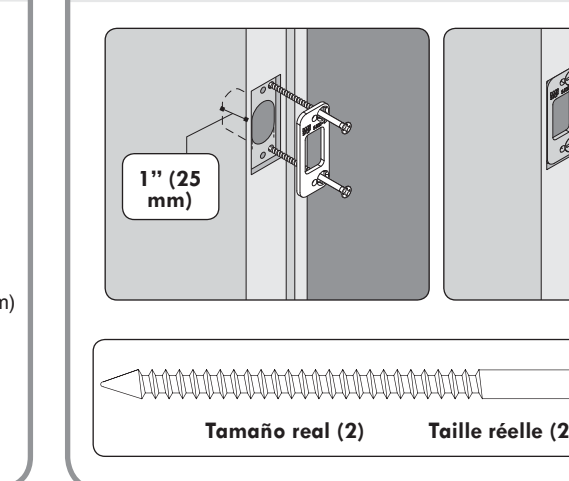
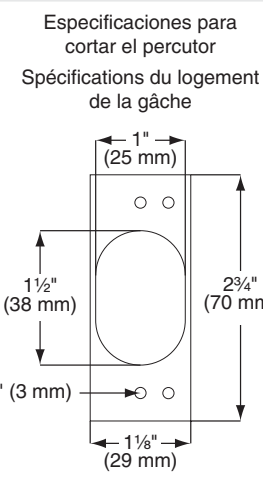

7 Prueba de la función de la cerradura. ¡PRUEBE CON LA PUERTA ABIERTA! Tester la fonction de verrouillage. TESTER AVEC LA PORTE OUVERTE!

7a. Prueba de la función de la cerradura. Tester la fonction de verrouillage.

1. Presio (SCHLAGE)
2. Gire hacia el extremo de la puerta hasta que se extienda el perno.

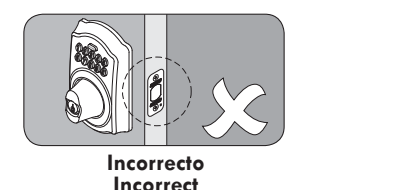
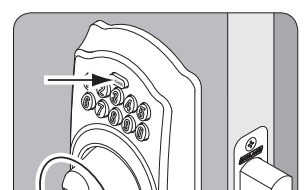

1. Appuyer (SCHLAGE)
2. Tourner vers le coin de porte jusqu'à ce que le verrou ressorte.

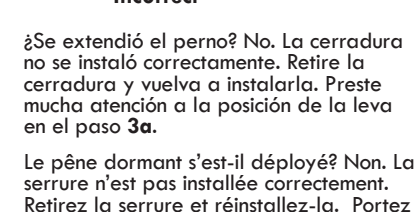
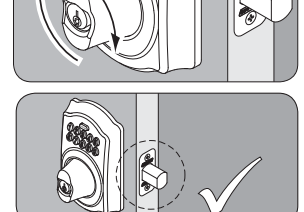

7b. Probar la función de desbloqueo. Tester la fonction de déverrouillage.

1. Busque el código de usuario A en el adhesivo amarillo.
2. Ingrese el código de usuario A (cuatro dígitos) en el teclado.
3. Gire en contra del extremo de la puerta para que se retraiga el perno.

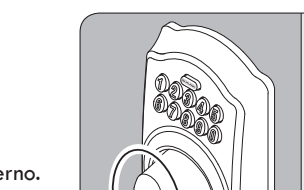

1. Repérez le code d'utilisateur A sur l'autocollant jaune.
2. Inscrivez le code d'utilisateur A (quatre chiffres) sur le clavier numérique.
3. Tourner loin du coin de porte et le verrou se rétractera.

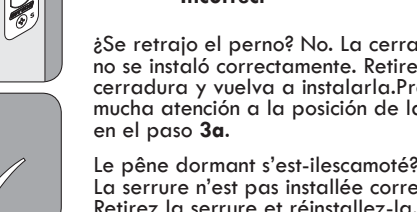
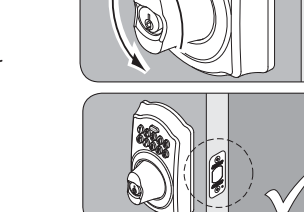

7c. Configure su cuenta en línea. Enregistrez votre information sur le net.

Ingrese en www.mynexia.com. Busque "¿Preparado para instalar el sistema de inteligencia en el hogar Nexia™? Comience aquí!" y haga clic en el enlace.

Visitez www.mynexia.com. Vous recherchez à « Installer un système intelligent résidentiel Nexia™ »? Commencez ici! Et cliquez sur le lien.

AVISO DE LA CCF
Este dispositivo cumple con la Parte 15 de los Reglas de la CCF. La operación está sujeta a las siguientes dos condiciones: (1) Este dispositivo no puede causar interferencia dañina y (2) este dispositivo debe aceptar cualquier interferencia recibida, incluyendo interferencia que pueda causar una operación no deseada. Cualquier cambio o modificación al equipo que no haya sido expresamente aprobado por Schlage puede evitar que la autoridad del usuario opere el equipo.

FCC ID: P2GBE369
IC: 7654A-BE369

AVIS DE LA FCC
Ce dispositif est conforme à la partie 15 des règlements de la FCC. Le fonctionnement est assujéti aux deux conditions suivantes : Ce dispositif ne doit pas émettre d'interférences nuisibles, et ce dispositif doit accepter toutes les interférences reçues incluant celles pouvant nuire au fonctionnement. Tout changement et toute modification à cet équipement sans l'approbation expresse de Schlage peuvent annuler l'autorisation de fonctionnement de cet équipement par son utilisateur.

FCC ID: P2GBE369
IC: 7654A-BE369